

**ARIEGGIATORE PRATO A MOLLE
DE-THATCHER WITH SPRINGS
FEDERRECHEN
NETTOYEUR PAR RESSORT
VZMETNE GRABLJE**

Istruzioni d'uso
Operating instructions
Bedienungsanweisung
Mode d'emploi
Navodila za uporabo

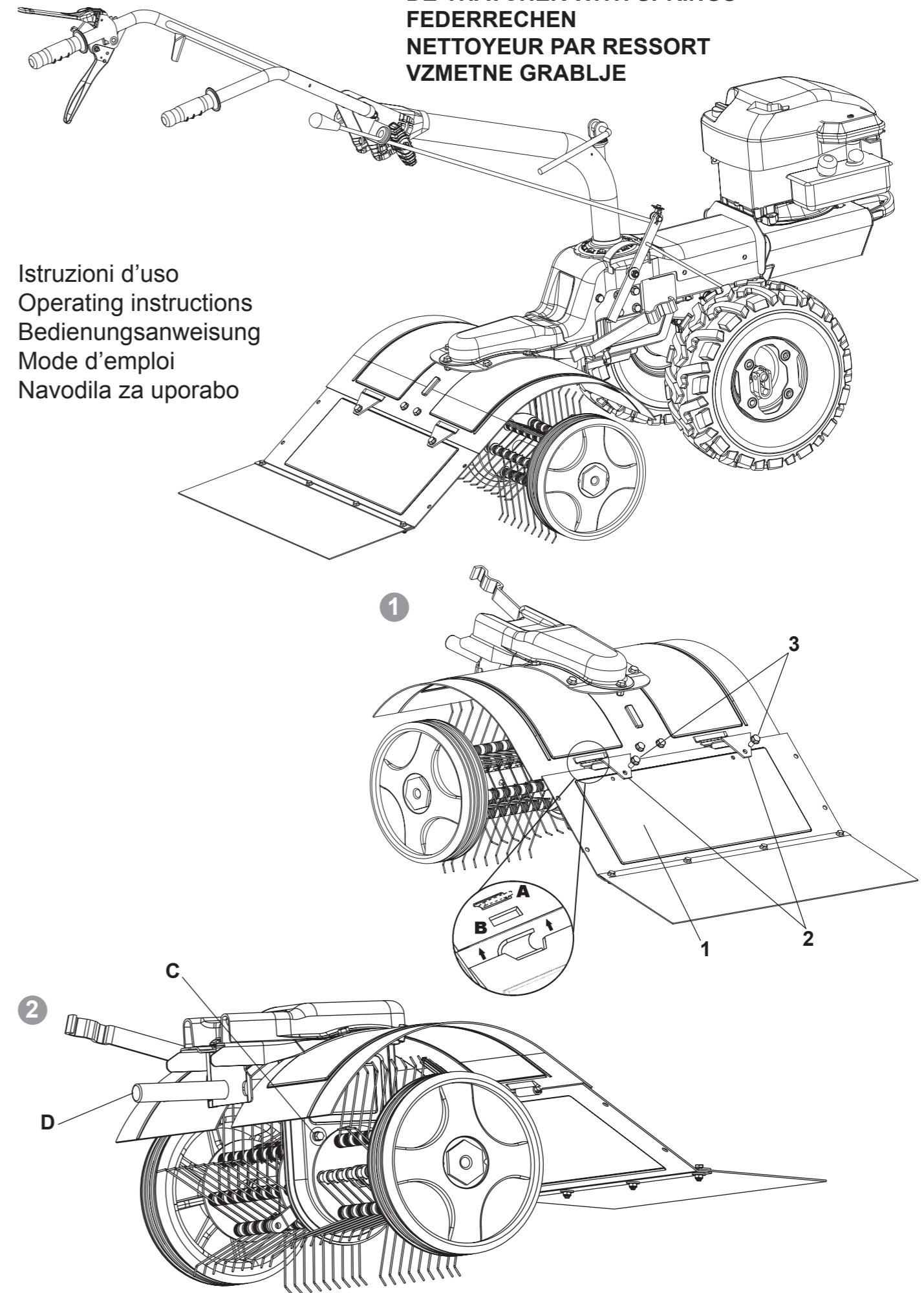

SL

OPOZORILO: Za podrobnejše informacije o napravi preverite navodila za uporabo. Vzmetne grablje so primerne zgolj za strokovno uporabo in na zasebnih zemljiščih.

Vzdrževalna, čistilna in druga dela je potrebno izvajati zgolj ob izključenem motorju, poleg tega pa je potrebno tudi odstraniti pokrivalo vžigalne svečke.

MONTAŽA VZMETNIH GRABELJ (SLIKA 1)

Če ni drugače določeno, se vzmetne grablje dostavijo razstavljene na sestavne dele, ki so zaviti v embalažo. Za uspešno dokončanje montaže vzmetnih grabelj je postopek glede na posamezne stopnje naslednji.

Pritrdite kavljne tečajja (1. del) (tečaj naj bo obrnjen proti zgornji strani v odprtinah) v ustrezne odprtine pokrova. Znižajte tečaj in privijte plošče (2) s pomočjo ustreznih vijakov (3).

POZOR! Tečaj naj bo usmerjen tako, da so kaveljci pritrjeni kot je prikazano na sliki, torej morajo biti vstavljeni od zgoraj navzdol v odprtino „B“ in gledati iz odprtine „A“.

NAMESTITEV VZMETNIH GRABELJ NA NAPRAVI: (SLIKA 2-3-4-5-6-7-8-9)

Namestite krmilno ročico za izvajanje rezanja, kot je prikazano v navodilih za uporabo.

Postavite napravo vodoravno, motor naj bo izključen: povežite drugo prestavo za premikanje naprej, kot je prikazano na sliki 3.

NB = Mogoča je tudi montaža vzmetnih grabelj zgolj z menjalnikom v predpisanem položaju.

Vzmetne grablje nagnite v desno, kot je opisano na sliki 4, vtaknite zatič vzmetnih grabelj (D) v napravo za hitro povezovanje (H), ki se nahaja na napravi.

Med tem postopkom se prepričajte, da je drog vzmetnih grabelj (I) nameščen na desni strani izbirnika hitrosti (G).

Vstavite vzmetne grablje, dokler se sprednji del (L), slika 5, ne dotakne okvirja naprave (M). Obrnite vzmetne grablje v vodoraven položaj in namestite jermen (P), na sliki 6, na zgornjem škripcu (N) naprave.

Do konca vstavite vzmetne grablje v smeri puščice na sliki 7 ter namestite jermen na ustreznem škripcu (Q).

Namestite zaščitni pokrov (R), kot je prikazano na sliki 8, ter ga pritrdite z ustreznimi vijaki (S).

Dokončajte namestitev vzmetnih grabelj na napravo in spnite 2 vzmeti (T) v odprtini (U) (slika 9).

Nastavite režo (V) in jo prestavite iz položaja 1 v položaj 2.

NAVODILA (SLIKA 10)

Po opravljeni montaži pritrdite/blokirajte napravo za namestitev kolesa v položaj (2).

Sedaj je naprava nared za obratovanje.

VZDRŽEVANJE VZMETNIH GRABELJ (SLIKA 2)

Vsaki 60 ur je potrebno preveriti raven olja v menjalniku, tako da odvijete čep (C).

Namestite vzmetne grablje tako, da je zatič (D) v vodoravnem položaju, pri čemer mora biti raven olja na spodnji meji odprtine pokrivala (C).

Olje je potrebno zamenjati vsaki 150 delovnih ur. Drenažo olja je potrebno opraviti dokler je naprava še topla. Pri tem odstranite vtičnik (C) in nagnite napravo. Napolnite jo z novim oljem do spodnjega nivoja odprtine. Uporabljajte olje SAE 80. Ponovno namestite pokrivalo (C).

Ne uporabljajte vode na delih v bližini motorja.

TEHNIČNI PODATKI ZA MOTORNI KULTIVATOR Z NAMEŠČENIMI VZMETNIMI GRABLJAMI:

Širina delovanja: 500 mm

Največja dolžina + orodje: 1956 mm

Premer vzmeti: Ø 306 mm.

Hitrost vrtenja vzmeti: 220 v/m

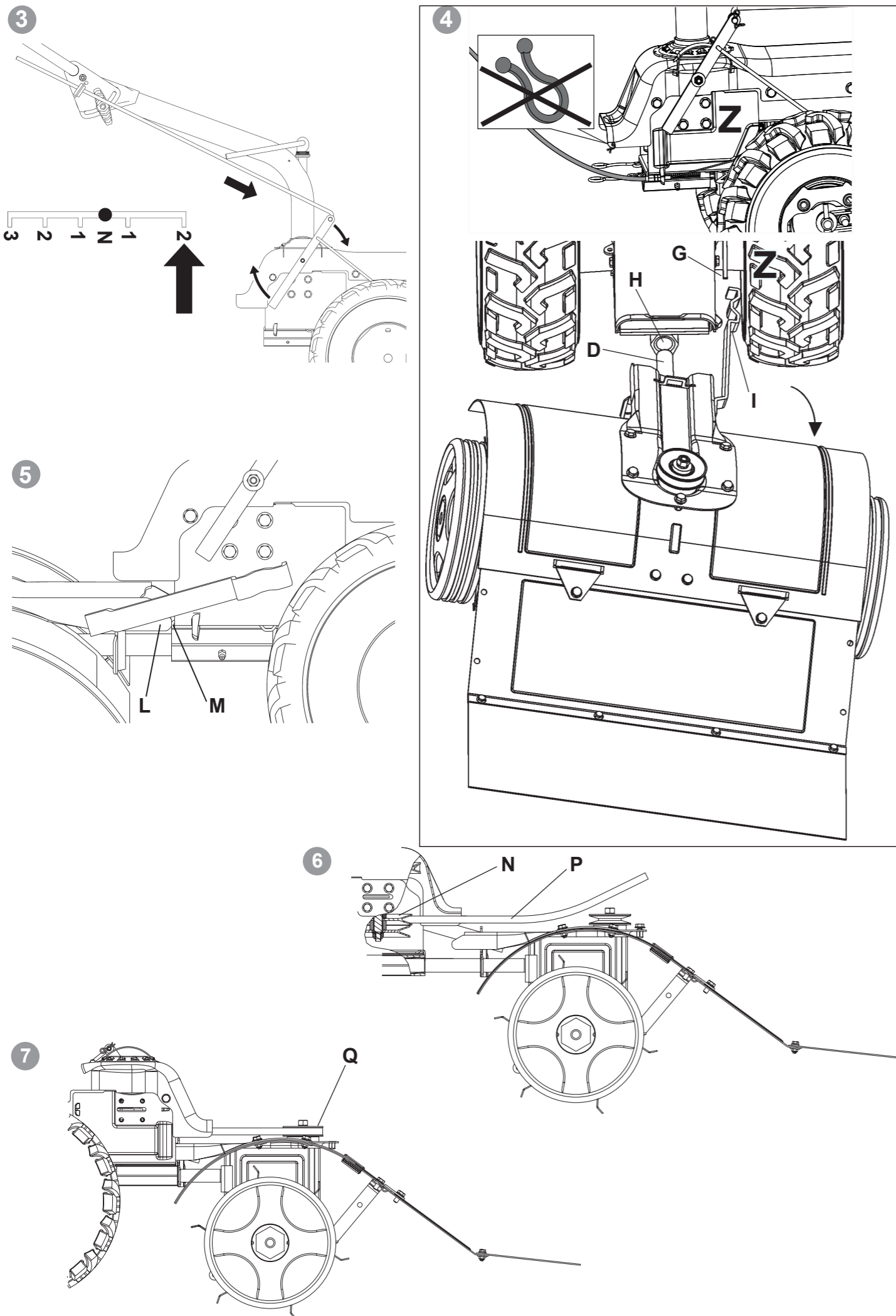

IN DER UNMITTELBAREN UMGEBUNG DES MOTORS KEIN WASSER VERWENDEN!

TECHNISCHE DATEN: MEHRZWECKGERÄT MIT FEDERRECHEN

Arbeitsbreite: 500 mm

Länge der Maschine inkl. Anbaugerät 1956 mm.

Durchmesser der Federwalze: 306 mm

Drehgeschwindigkeit der Federwalze: 220 U/min

FR

Traduction du mode d'emploi original

AVERTISSEMENTS: La présente note d'utilisation doit être intégrée par la lecture et l'observation des normes prescrites dans le manuel d'utilisation et d'entretien de la machine.

Le nettoyeur à ressorts est indiqué uniquement pour un usage professionnel ainsi que dans des propriétés privées.

Effectuer toutes les opérations d'entretien et de réglage avec le moteur éteint et la bougie déconnectée.

MONTAGE DU NETTOYEUR (Fig. 1).

Le nettoyeur est livré à destination, sauf des accords différents, partiellement démonté et protégé dans un emballage approprié. Pour compléter le montage observer la procédure suivante.

(Fig. 1) Enfiler les points d'accrochage du rabat (part 1), en tenant celui-ci tournée vers le haut, dans les fentes correspondantes situées sur le capot, baisser le rabat et visser les plaques (2) avec les vis relatives (3).

ATTENTION ! Le rabat doit être positionné avec les points d'accrochage tournée comme dans l'agrandissement de la figure, c'est-à-dire qu'ils doivent entrer par le haut dans la fente « B » et sortir par le point « A ».

MONTAGE NETTOYEUR SUR LA MACHINE (Fig. 2-3-4-5-6-7-8-9).

Comme indiqué dans le manuel d'utilisation et d'entretien de la machine, il faut orienter le guidon pour l'opération de fraisage.

Avec moteur éteint et la machine en position horizontale, insérer la deuxième vitesse avant dans le sens d'avancement, comme indiqué dans la figure 3.

N.B. Il est possible de monter le nettoyeur seulement avec la boîte de vitesse dans cette position.

En tenant le nettoyeur incliné vers la droite comme indiqué dans la fig. 4 insérer le pivot du nettoyeur (D) à l'emplacement de l'attaque rapide (H) qui se trouve sur la machine.

Pendant cette opération, faire attention à ce que la barre du nettoyeur (I) passe à droite du levier de changement de vitesses (G).

Continuer à introduire le nettoyeur jusqu'à ce que la partie antérieure (L) fig. 5 arrive à toucher le châssis de la machine (M). Tourner l'accessoire en position horizontale et monter la courroie (P) fig. 6 sur la poulie supérieure (N) de la machine.

Introduire complètement le nettoyeur dans la machine en le poussant dans la direction de la flèche fig. 7 et monter la courroie sur la poulie du nettoyeur (Q).

Monter le capot de protection (R) comme indiqué dans la fig. 8 et le fixer avec la vis (S).

Terminer le montage du nettoyeur à la machine, en accrochant les deux ressorts (T) dans les trous (U) de l'outil (Fig. 9).

Faire levier dans le trou de l'anneau (V) pour l'amener de la position 1 à la position 2.

MODE D'EMPLOI (Fig. 10).

Après les opérations de montage, bloquer les deux dispositifs d'enclenchement des roues dans la position (2). La machine est prête à travailler.

ENTRETIEN (Fig. 2).

Toutes les 60 heures, vérifier le niveau de l'huile dans le réservoir, en dévissant le bouchon (C).

Positionner le nettoyeur de manière à ce que le pivot (D) soit horizontal et l'huile soit au niveau inférieur du trou du bouchon (C).

Remplacer l'huile toutes les 150 heures de travail. Procéder au vidange quand l'huile est encore chaud, enlevant le bouchon (C) et inclinant l'accessoire.

Remplir avec de l'huile nouveau SAE80 jusqu'au niveau inférieur du trou. Puis, visser le bouchon (C).

NE PAS UTILISER DE L'EAU DANS LA ZONE PRES DU MOTEUR.

DONNEES TECHNIQUES MOTOCULTEUR AVEC NETTOYEUR

Largeur de fraisage 500 mm

Longueur machine + outil 1956 mm

Diamètre des ressorts 306 mm

Vitesse de rotation des ressorts 220 tours/min.

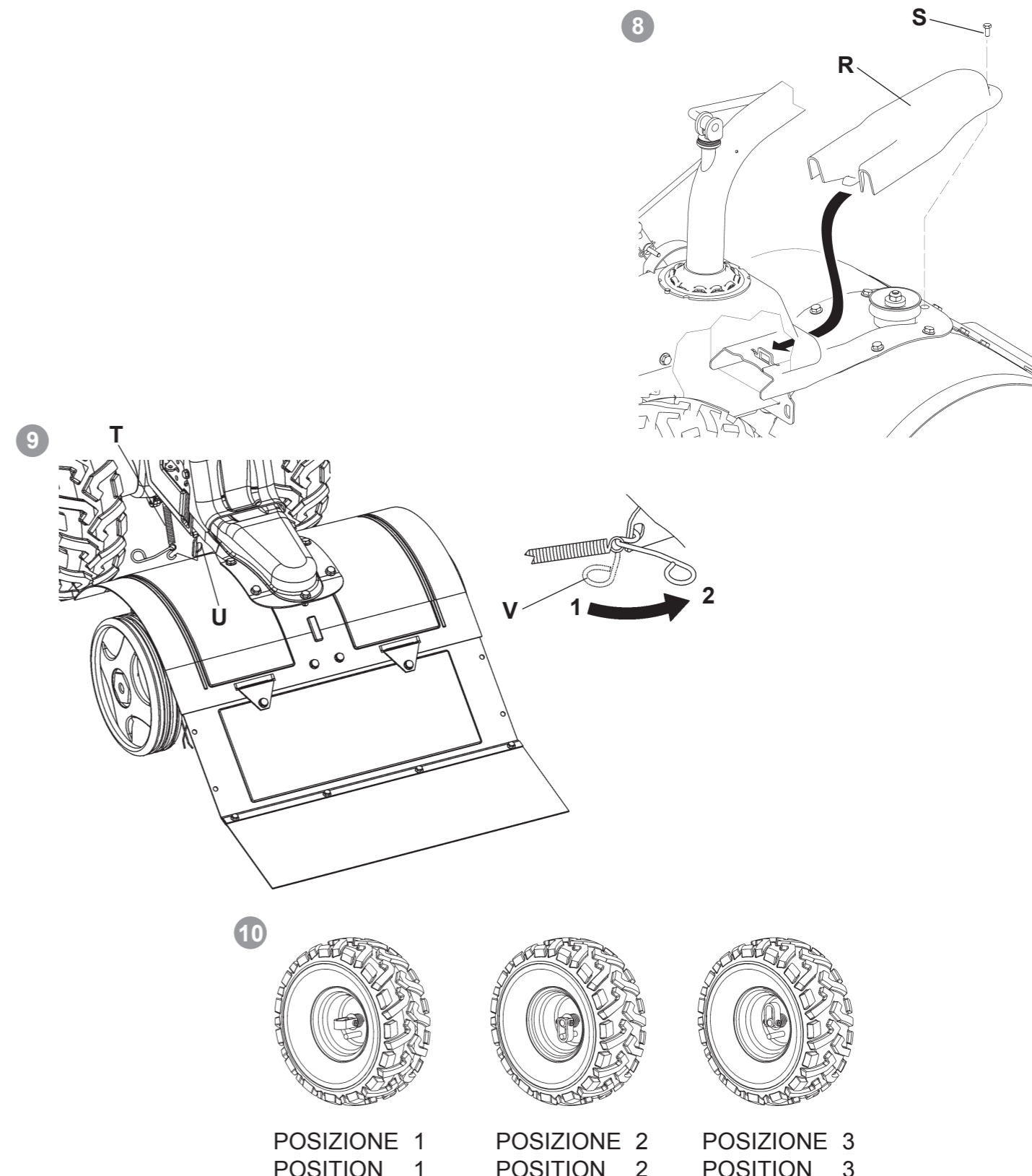

IT

Istruzioni d'uso originali

AVVERTENZE: La presente nota di utilizzo deve essere integrata dalla lettura e dall'osservanza delle norme prescritte nel manuale uso e manutenzione della macchina.

L'arieggiatore a molle è indicato solamente per l'uso professionale ed in proprietà privata.

Effettuare tutte le operazioni di manutenzione e di regolazione con il motore spento ed il cappuccio candela staccato.

MONTAGGIO DELL'ARRIEGGIATORE (Fig. 1)

L'arieggiatore viene consegnato a destinazione, salvo accordi diversi, parzialmente smontato e sistemato in un adeguato imballaggio.

Per completare il montaggio osservare la seguente procedura.

(Fig. 1) Infilare i ganci della bandella (part.1), tenendo questa ruotata verso l'alto, nelle relative asole ricavate sul cofano, abbassare la bandella ed avvitare le piastrine (2) con le relative viti (3).

ATTENZIONE! La bandella deve essere posizionata con i ganci rivolti come nell'ingrandimento in figura, ossia i ganci devono entrare dall'alto nella feritoia "B" ed uscire dalla "A".

MONTAGGIO ARIEGGIATORE SULLA MACCHINA (Fig. 2-3-4-5-6-7-8-9)

Come indicato sul manuale uso e manutenzione della macchina orientare la stegola per l'operazione di fresatura.

A motore spento e con la macchina in posizione orizzontale, inserire la seconda marcia avanti in senso di avanzamento, come indicato nella fig.3.

NB: solo con il cambio in questa posizione è possibile montare l'arieggiatore a molle.

Tenendo l'arieggiatore inclinato verso destra come indicato in fig.4, inserire il perno (D) nella sede dell'attacco rapido (H) presente sulla macchina.

Durante questa operazione, fare attenzione che l'asta dell'arieggiatore (I) passi sulla destra della leva cambio marce (G).

Continuare ad inserire l'arieggiatore fin quando la parte anteriore (L) fig.5 arriva a toccare il telaio della macchina (M).

Ruotare l'accessorio in posizione orizzontale e montare la cinghia (P) fig.6 sulla puleggia superiore (N) della macchina.

Inserire completamente l'arieggiatore nella macchina spingendola nella direzione della freccia di fig. 7 e montare la cinghia sulla puleggia dell'arieggiatore (Q).

Montare il cofano di protezione (R) come indicato in fig.8 e fissarlo con la vite (S).

Terminare il montaggio dell'attrezzo alla macchina, agganciando le due molle (T) nei fori (U) dell'attrezzo (Fig. 9).

Fare leva nel foro dell'anello (V) portandolo dalla posizione 1 alla posizione 2.

ISTRUZIONI D'USO (Fig. 10)

Dopo le operazioni di montaggio bloccare entrambi i dispositivi innesto ruote nella posizione (2)

A questo punto la macchina è pronta per lavorare.

MANUTENZIONE (Fig. 2)

Ogni 60 ore verificare il livello dell'olio nella scatola, svitando il tappo (C).

Posizionare l'arieggiatore in modo che il perno (D) sia orizzontale e l'olio deve risultare al livello inferiore del foro tappo (C).

Sostituire l'olio ogni 150 ore di lavoro. Effettuare lo scarico quando l'olio è caldo togliendo il tappo (C) ed inclinando l'accessorio.

Rifornire con olio nuovo SAE 80 fino al livello inferiore del foro. Avvitare, poi, il tappo (C).

NON USARE ACQUA NELLA ZONA ADIACENTE AL MOTORE

DATI TECNICI MOTOCOLTIVATORE CON ARIEGGIATORE A MOLLE

Larghezza di lavoro 500 mm

Lunghezza macchina + attrezzo 1956 mm.

Diametro delle molle Ø 306 mm.

Velocità di rotazione molle 220 giri/min

EN

Translation of original user instructions

ATTENTION: the present instruction note should be integrated by the reading and the observance of the norms described in the unit instructions/service booklet. De-thatcher (with springs) is for professional use only and in private properties.

Perform all the servicing and adjustment operations keeping the engine switched off and the sparking plug cap taken off.

HOW TO ASSEMBLE THE DE-THATCHER (FIG. 1)

Unless otherwise agreed, the de-thatcher is delivered partially disassembled and placed in a suitable packing case. To complete the assembly, the step/by/step procedure is as follows.

Put the hinge hooks (part.1) (keeping the hinge turning to the top side into the slots) into the corresponding slots from the cover. Lower the hinge and screw the plates (2) down using the corresponding screws (3).

ATTENTION! The hinge should be positioned with the hooks placed as shown in the picture specs.. ie., the hooks should enter from top to down into the slot "B" and come out from "A" slot.

DE-THATCHER ASSEMBLY ON THE UNIT: (Fig. 2-3-4-5-6-7-8-9)

As shown on the unit instructions/service booklet, position the handlebar for the tilling operations.

Put the machine on horizontal position, the engine should be switched off: connect the second speed in forward direction, as shown by fig. 3.

NB = it is possible to assemble the de-thatcher only keeping the gearbox in the as described position.

Keeping the de-thatcher tipped toward to right side as described in fig.4, insert the pin of the de-thatcher (D) into the quick connection device housing (H) you can find on the machine. During such operation, please be careful the de-thatcher rod (I) to pass on the right side of the selector speeds (G).

Go on inserting the de-thatcher until the front part (L) fig. 5 is touching the machine frame (M). Turn the de-thatcher in horizontal position and assemble the belt (P) fig. 6 on the upper pulley (N) of the unit.

Completely insert the machine de-thatcher pushing it according to the arrow direction fig. 7 and assemble the belt on the de-thatcher pulley (Q).

Assemble the protection cover (R) as shown in fig. 8 and fix it using the screw (S).

Complete the assembly of the de-thatcher on the machine, coupling the 2 springs (T) into the slots (U) of the tool (fig.9). Prize into the ring slot (V) taking it from position 1 to position 2.

INSTRUCTIONS (Fig.10)

After the assembly operations, tighten/block both the devices for the wheels insertion in position (2).

Now the machine is ready to start working.

DE-THATCHER MAINTENANCE (Fig.2)

Every 60 hours, check the oil level in the gearbox by unscrewing plug (C).

Position the de-thatcher so that pin (D) to be horizontal and the oil should be at a lower level of the cap hole (C).

Change the oil every 150 working hours. Flow the oil out when it is hot, taking the cap (C) away and tip the attachment.

Refill using some new oil SAE 80 up to the lower hole level. Screw up again the cap (C).

Do not use water in the area surrounding the engine.

TECHNICAL DATA MOTOR-CULTIVATOR WITH DE-THATCHER :

Working width 500 mm

Max. length + tool 1956 mm

Springs diameter Ø 306 mm.

Speed rotation springs 220 rpm

DE

Übersetzung der originalen Betriebsanleitung

Die vorliegende Bedienungsanleitung und die Vorschriften der Bedienungs- und Wartungsanleitung des Gerätes müssen gelesen und befolgt werden.

Der Federrechen ist ausschließlich für den bestimmungsgemäßen Einsatz auf privatem Gelände vorgesehen.

Vor der Durchführung aller Wartungs- und Einstellmaßnahmen ist immer der Motor auszuschalten und der Zündkerzenstecker abzuziehen.

MONTAGE DES FEDERRECHENS (Abb. 1)

Der Federrechen wird teilweise vormontiert und in geeigneter Verpackung an den Bestimmungsort geliefert.

Führen Sie die Montage wie folgt durch:

(Abb.1) Das Prallblech so halten, dass die vorgeformten Halteteile nach oben zeigen. Die Halteteile in die Langlöcher der Haube einführen, das Prallblech absenken und die Scharnierbleche (2) mit den zugehörigen Schrauben (3) festschrauben.

ACHTUNG! Die Halteteile des Prallbleches müssen von oben in das Langloch "B" eingeführt werden und aus dem Langloch "A" herauskommen. Nach der Befestigung mit den Scharnierblechen ist so gewährleistet, dass das Prallblech nach oben und unten beweglich bleibt.

MONTAGE DES FEDERRECHENS AN DIE GRUNDMASCHINE (Abbildungen 2/ 3/ 4/ 5/ 6/ 7/ 8/ 9)

Den Holm wie in der Bedienungs- und Wartungsanleitung angegeben in Heckanbaugerätestellung bringen. Bei ausgeschaltetem Gerät in horizontaler Position den zweiten Vorwärtsgang zur Vorschubrichtung einlegen (siehe Abb. 3). Hinweis: Der Federrechen kann nur montiert werden, wenn dieser Gang eingelegt ist.

Den Federrechen nach rechts gekippt halten (siehe Abb. 4) und den Tragzapfen des Federrechens (D) in das Tragrohr (H) der Grundmaschine einführen. Dabei darauf achten, dass sich die Rückwärtsgangssperre (I) des Federrechens rechts vom Schalthebel (G) befindet.

Den Federrechen bis zum Anschlag (L/ M) einführen (siehe Abb. 5). Den Federrechen in Arbeitsstellung bringen und den Riemen (P) auf die obere Riemenscheibe (N) der Grundmaschine montieren (siehe Abb. 6).

Anschließend den Riemen auf die Riemenscheibe des Federrechens (Q) montieren.

Die Riemenschutzhaube (R) wie in Abb. 8 dargestellt montieren und mit der Schraube (S) befestigen. Die Montage durch Einhängen der beiden Rückholfedern (T) in die Bohrungen (U) des Gerätes abschließen (siehe Abb. 9).

Den Anhaker (V) der Rückholfedern in die vorgesehenen Bohrungen einhaken und durch Drehen nach außen (von Position 1 in Position 2) die Federn spannen.

(Abb. 11) Nach der Montage beide Vorrichtungen zum Radeinrasten in Position (2) arretieren. Jetzt ist die Maschine betriebsbereit.

WARTUNG (Abb. 2)

Nach 60 Betriebsstunden die Öleinfüllschraube (C) öffnen und den Ölstand im Gehäuse überprüfen. Den Federrechen so positionieren, dass der Tragzapfen (D) horizontal ist, das Öl muss am unteren Pegel der Öleinfüllschraube (C) stehen. Das Öl immer nach 150 Betriebsstunden wechseln. Das Entleeren bei warmem Öl durchführen, dabei die Öleinfüllschraube (C) entfernen und den Federrechen kippen. Mit neuem Öl SAE 80 bis zum unteren Rand des Loches auffüllen. Danach die Öleinfüllschraube (C) wieder verschließen.